

XI

DARBELIAI

Darbėliai ugdo nagingumą, lavina vaizduotę ir vysto gerą skonį. Darbėliams patartina naudoti tautinius motyvus ir gamtinę medžiagą. Atkreipus skaučių dėmesį gamtoje randamus turtus, ugdysime sesių akylumą ir padėsime joms pamilti ir branginti gamtą. Liaudies raštai yra grožio pajutimo ir tautinio originalumo išraiška.

Darbėliai visų yra mėgstami ir įvairūs žurnalai su darbėlių pavyzdžiais visoms vadovėms lengvai prieinami, todėl šiame skyriuje nekalbėsime apie siuvinėjimą, mazgimą (macrame), mezgimą — tam yra užtektinai įvairios literatūros.

KAIŠYMAS TAUTINIAIS RAŠTAIS

Kaišymui geriausiai tinka maišinė (burlap) medžiaga, kanva ar drobė. Kaišoma mezgimo, siuvinėjimo siūlais, pritaikant juos prie medžiagos. Naudojami audinių ir juostų raštai. Kaišant, rašto langelis atitinka pvz. 2-3 ir pn. medžiagos siūlus. Šiuo būdu kaišomos pagalvėlės, staltiesės, sieniniai kilimėliai ir t.t.

Juostų raštų pavyzdžiai

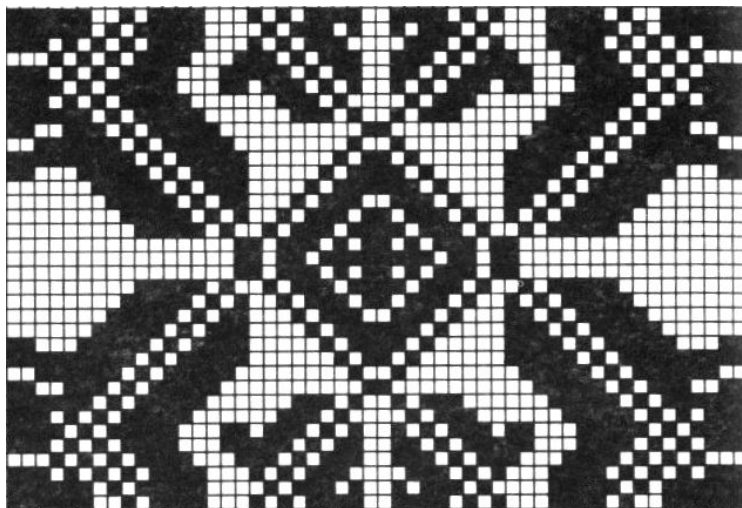
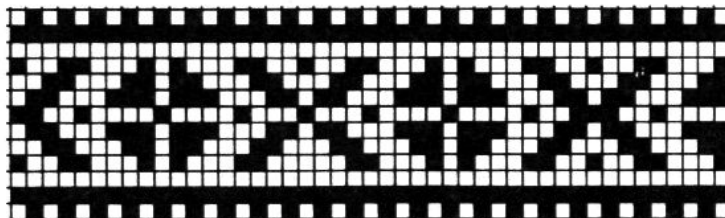
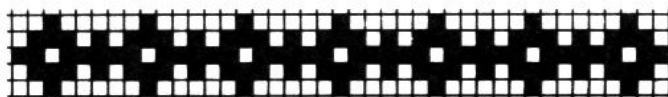

ŠIAUDINUKAI

Senosios Lietuvos kaime Kalėdų eglutės nebūdavo puošiamos. Tas paprotys atėjo vėliau iš kaimyninių valstybių. Tai iš kur tas mūsų šiaudinukas?

Vėliau Kalėdų eglutės puošimui kai kur buvo pritaikomi ir šiaudinukai. Šis paprotys labai prigijo JAV Lietuvių Generalinės Konsulės J. Daužvardienės pastangomis. 1943 m. ji buvo pradininkė Čikagos Mokslo ir Pramonės muziejuje suruoštos Kalėdinės parodos, kurioje buvo puošiamos įvairių kraštų eglutės. Lietuvių eglutė, papuošta šiaudinukais, buvo įspūdingiausia. Negavus tikrų šiaudų, panaudoti balti popieriniai gėrimo šiaudeliai.

Seniau šiaudinukai buvo kelis kartus didelesnį už dabartinius. Jie buvo kabinami prie lubų kambario viduryje ar kampe. Šį papuošalą vadindavo „sodu“ arba „saule“. Jie buvo daromi iš tikrų šiaudų. Papuošalo viduje pakabindavo iš kiaušinių ir plunksnų padarytus paukščiukus, žmogelius, lėlytes. „Sodu“ arba „saule“ kambarys buvo puošiamas mergvakariui, vestuvėms, krikštyms. Kai kuriose Lietuvos vietovėse jaunieji, grįžę iš bažnyčios, tol negalėdavo sėsti už stalo, kol „sodu“ — didžiulio, gražaus, rūtomis puošto šiaudinuko — neišpirkdavo.

Pagrindinis šiaudinukų vėrimo būdas

Priemonės: Šiaudai arba balti popieriniai ar plastikiniai šiaudeliai gėrimui; stiprūs siūlai; ilga, stambi adata; liniuotė, žirklys ir aštrus skutimosi peiliukas.

Darbas:

1. Supjaustomi: 10 cm ilgio 8 šiaudeliai, 7 1/2 cm ilgio 4 šiaudeliai.
2. Adaton įveriamas 1 metro ilgio siūlas.
3. Suveriami keturi 10 cm šiaudeliai ir surišami kampe b. P vz. A. Siūlas nukerpamas. P vz. B

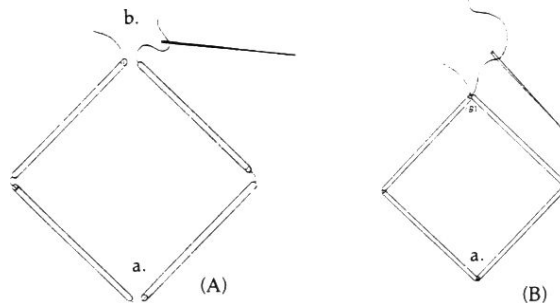

4. Prijungiami dar du 10 cm šiaudeliai ir pritvirtinami kampe a. P vz. C.
5. Prijungiami likusieji du 10 cm šiaudeliai ir pritvirtinami kampe b. P vz. D.

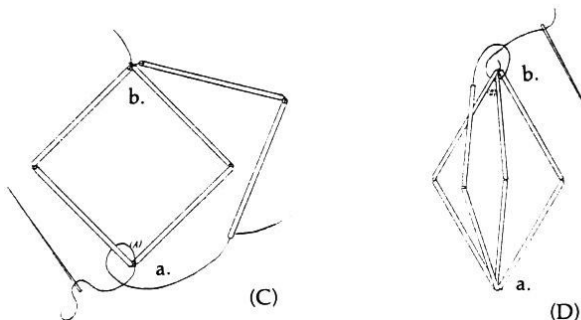

Gauname pagrindinį keturšonį.

6. Perveriama adata per artimiausią šiaudelį iki kampo c. P vz. E.
7. Užveriamas 7 1/2 cm šiaudelis ir pritvirtinamas prie sekancio kampo, apsuksiant siūlą.

Pvz. F

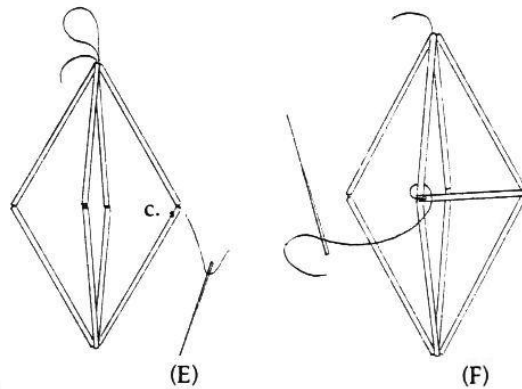

8. Pritvirtinami tokiu pat būdu du sekantys $7 \frac{1}{2}$ cm šiaudeliai, užrišant mazgą kampe c.
Pvz. G

9. Adata perverinama per artimiausią 10 cm šiaudelį, paliekant užtenkamai siūlo
šiaudinukui pakabinti. Pvz. H

Šiaudinuko forma gali būti keičiama, vartojant įvairaus ilgio šiaudelius, pvz. vietoje $7 \frac{1}{2}$ cm naudojant 5 cm šiaudelius, gaunamas pailgesnis šiaudinukas. Pvz. I.

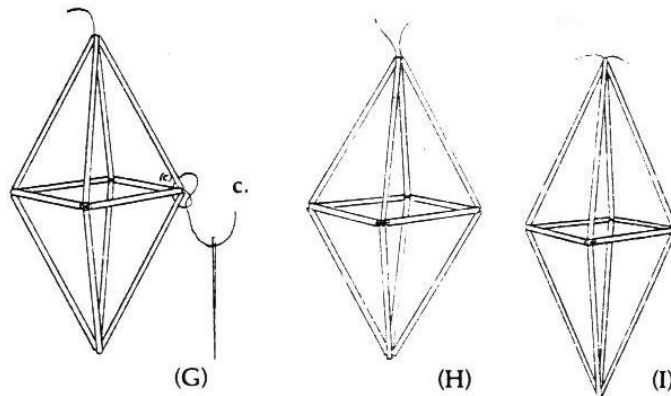

Naudojantis pagrindinėmis šiaudinuko vėrimo taisyklėmis ir savo vaizduote, galima padaryti įvairių įdomiausių šiaudinukų.

Paminėtina: Helen Pius ir Frank Zapolis knygelė „Lithuanian Christmas Ornaments“, kurią gaunama Balzeko Lietuvių Kultūros muziejuje, Čikagoje.

LYGINTI ŠIAUDINUKAI

Naudojami ruginiai ar kvietiniai šiaudai, kurie nuvalomi ir pamerkiami karštame vandenyje apie 20 min. Išėmus iš vandens, šiaudeliai perskeliami ir išlyginami lygintuvu. Tada šiaudeliai prispaudžiami ant lipuko — „masking tape“ ir iškerpami ornamentai. Pasirinkus foną, pvz. popierių, šilką, aksomą, ornamentai prilipinami klėjais.



Vilniaus verbos

VILNIAUS VERBOS

Vilniaus krašto gyventojai Verbų sekmadienį į bažnyčią nešasi tam kraštui būdingas puošnias verbas. Verbomis taip pat puošiamas ir Velykų stalas.

Vilniaus verbos daromos iš dažytų ar natūralios spalvos smilgų, katpėdėlių, sausažiedžių, motiejukų. Jos rišamos juostų raštais.

Priemonės: Maždaug 60 cm ilgio, 1 cm storio apvalus pagalėlis, sausos gėlytės ir smilgos, medvilniniai arba vilniniai siūlai, žirklys.

Rišimas: Gėlytės surišamos į maždaug 2 cm storio puokšteles ir jų koteliai sutrumpinami iki 6-8 cm ilgio. Gėlyčių puokštelės pamerkiamos porai sekundžių į verdantį vandenį, kad užsidarytų žiedeliai ir jų koteliai nutrupėtų. (Po kelių valandų žiedeliai vėl atsидaro). Iš smilgų ar

miežių varpų padaroma puokštelė — verbos viršūnė, kuri pritvirtinama prie pagalėlio galo. Gėlytės dėstomos ant pagalėlio pagal raštą, kiekvieną gėlytę ir pagalėlį apsukant siūlu vieną kartą. Raštas gali eiti horizontaliai, vertikaliai, įstrižai ir būti 2-3-ių spalvų. Į raštą galima įmaišyti smilgų ir samanų.

MOZAIKA

Mozaikos menas jau buvo plačiai paplitęs senovės graikuose, penktame šimtmety pr. Kr. Grindys, vėliau sienos buvo puošiamos įvairiaspalviais akmenėliais, spalvotais stiklais, margu marmuru ir pusiau brangiais akmenimis. (Žiūr. Enciklopediją, meno istoriją, knygas apie mozaiką).

Mozaika puošiami ir mažesni objektai: dėžučių viršeliai, lempos, padėklai, lėkštės, vazos ir kt.

Skautėms patartina mozaika susidomėti, nes daug medžiagos galima surinkti gamtoje: akmenukų, stiklų, spalvotų butelių ir pn. Menininkų (mozaikų ir vitražų) dirbtuvės išmeta daug stiklų liekanų, nuolaužų, kurias dažnai atiduoda mokykloms, skautams ar kitoms organizacijoms. Mozaikos dirbiniai tinka Kaziuko mugėms, dovanoms ir kambarių papuošimui. Skaučių darbelių mozaiką skirstome į plokščiąją ir gruoblėtąją.

Plokščioji mozaika

Medžiaga

1. Tikroji stiklo mozaika, keramikos plytelės, lygūs spalvoti stiklai.
2. Padėklas, dėžutės viršelis ar kt.
3. Skaldymo-karpymo žirkklės (specialios mozaikai „cutter“).
4. Stiklo rėžtuvas.
5. Specialūs klijai.
6. Cemento milteliai („grout“).
7. „Grout sealer“.
8. Terpentinai.
9. Peiliukas.
10. Teptukas.
11. Dažai.
12. Keletas švarių skudurėlių.
13. Indelis klijams.
14. Indas cementui („grout“) maišyti.
15. Indas su švariu vandeniu.
16. Guminė mentelė („spatula“).
17. Plokščias pagaliukas („tongue depressor“).

Plokštūs paviršiai — dėžučių, padėklų ir kt. turi būti su krašteliais (mozaikos plytelės aukštumo), kurie sulauko mozaiką nuo išbyrėjimo ir duoda užbaigto darbo vaizdą.

Specialūs klijai. Neradus mozaikos klijų, galima naudoti keramikos plokštelių klijus, patikrinus, ar jie klijuoja stiklą. Pilki klijai tinka spalvotai mozaikai ar akmenims; balti, kurie išdžiūvę pasidaro permatomi, — spalvotiems stiklams (pilki ar tamsūs klijai persimato per stiklą ir pakeičia spalvą).

Darbas , pvz. padėklas. Raštas nupiešiamas ant padėklo. Jis pritaikomas mozaikos gabaliukų dydžiui. Mozaika suskaldoma gabaliukais. Į nedidelį indelį įdedami klijai (klijai greitai džiūsta, todėl išimamas mažas kiekis), kuriais su plokščiu pagaliuku ištepama maža padėklo dalis ir tuojau lipinama mozaika. Sutepta mozaika nuvaloma terpentinu.

Keletą dienų padžiovinus, tarpai užpildomi specialiu cementu („grout“). Cemento milteliai maišomi stikliniame inde su šaltu vandeniu iki dantų pastos tirštumo. Cementas tepamas su gumine mentele; gerai pripildomi tarpeliai, o mozaika nuvaloma drėgnu skudurėliu. Džiovinama kelias dienas.

Pastaba: prieš pradėdant darbą, mediniai ar metaliniai padėklo kraštai aplipinami popierinėm juostelėm („tape“) — tuo būdu kraštai apsaugomi nuo sutepimo ir drėgmės. Cementą galima dažyti įvairiom spalvom. Geriausiai dažą įlašinti, maišant cementą su vandeniu, o norint pakeisti spalvą tarpeliuose — uždažoma teptuku ant dar neišdžiūvusio cemento.

Vietoj spalvotų stiklų galima naudoti paprastus, peršviečiamus. Padėklo dugnas klijuojamas spalvoto aliuminiaus folijos gabalėliais. Ant kiekvienos spalvos su „Elmers glue“ prilipdomas tokios pat formos peršviečiamas stiklas.

Gruoblėtoji mozaika

Medžiaga: akmenukai, stambūs stiklai („slab glass“); spalvotų butelių, stiklinių indų ir pn. šukės ir kt. Permatomas šelakas. Vazonas, vaza, lempa ir pn. Visa kita plokščiosios mozaikos medžiaga.

Darbo technika ta pati kaip plokščiosios mozaikos. Akmenukai, patepti permatomu šelaku, blizga.

Pastaba: į aplipintus mozaika ar akmenimis gėlių vazonus gėlės nesodinamos, nes nuo drėgmės klijai atlimpa. Į dekoratyvų vazoną įstatomas kitas — su gėle.

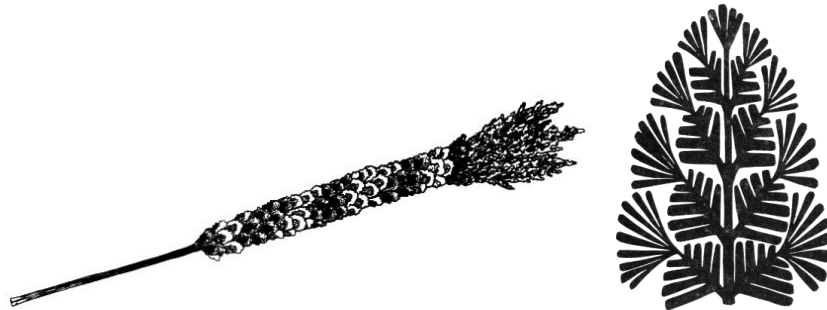

KARPINIAI

Popieriaus karpiniai pasirodė Lietuvoje antroje XIX a. pusėje. Iš popieriaus buvo daromos langų užuolaidėlės, pirkios „švariojo kampo“ papuošimai, užtiesimai lentynoms, staldengtėlės, lempų gaubtai, paveikslų rėmai, karsto papuošimai.

Karpiniai buvo karpomi žirkleimis, pjaustomi peiliu arba skustuvu ir išlipdant raštus įvairiaspalviais popieriaus gabalėliais.

Karpinių raštus sudaro geometriniai ornamentai. Juose išlaikoma griežta simetrija.

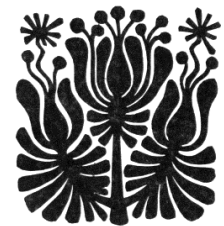

Popierius keletą kartų įvairiais būdais sulankstomas ir karpomas.

Pjaustymui raštas būdavo nupiešiamas — stilizuoti augalai, gyviai ir pn.

Popieriaus karpinių raštai panašūs į skrynių apkaustus ir jų raštus.

SKAUTIŠKAS LAIŠKŲ POPIERIUS

Medžiaga: iš anksto sudžiovintos gėlytės, gražūs lapeliai, rūtų šakelės, plonesnės smilgų varpos ir pn. Plonas vaškinis popierius. Kelių spalvų popierinės nosinaitės (Kleenex, Puffs ar kt.), perskirtos per pusę, kad būtų plonesnės. Klijai (Elmers glue). Platokas teptukas. Kartono gabaliukas (truputį mažesnis už laiško voką). Lentutė ar didesnis kartono gabalas. Žirkklės. Tinkamo dydžio popierius laiškeliui rašyti. Vokas.

Darbas: ant lentos padėti truputį mažesnių už laiško voką vaškinio popieriaus gabalą. Perlenkti per pusę, pažymint vidurį, ir vėl ištiesti. Dešinėj pusėj išdėstyti džiovintas gėlytes — padaryti paveiksluką. Abi vaškinio popieriaus puses (kairiąją ir dešinę) uždengti nesukarpyta nosinaite, paliekant išsikišusius kraštus. Užtepti viską klijais, praskiestais perpus vandeniu, ir palikti džiūti apie 12 valandų.

Išdžiūvusį darbelį išlyginti drungnu lygintuvu. Susidariusios mažos raukšlės duoda įdomesnį paviršių. Ant lentos padėti voko dydžio kartono gabaliuką ir ant jo uždėti darbelį (popierinės nosinaitės pusę į viršų). Jį liniuote stipriai prispaudus, apiplėšyti nereikalingus kraštus, išsikišusius nosinaitės kraštus ir darbelį sulenkti. Į vidų įdėti laiškui rašyti popierių.

Taip padarytas laiškų popierius yra gražus, originalus ir įdomus. Geras muginukas!

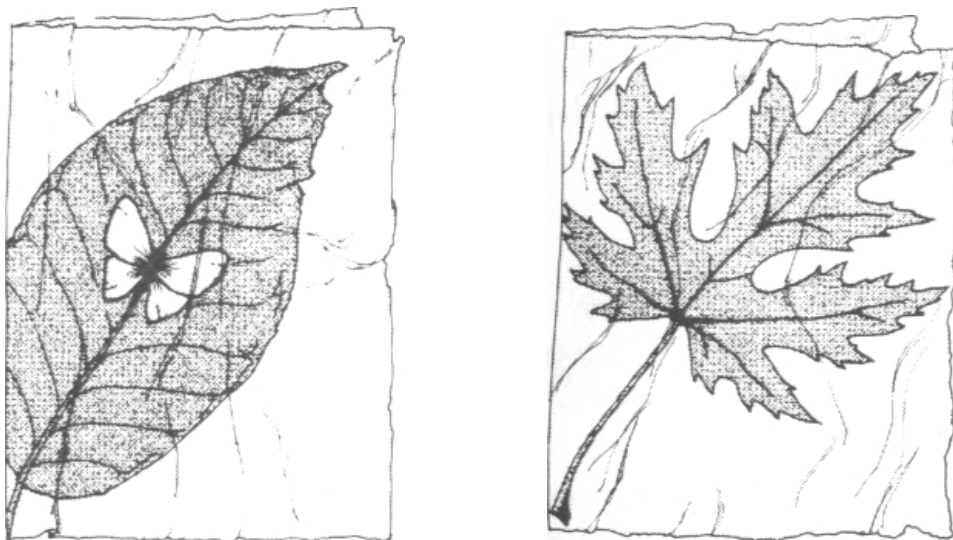

GAMTINĖS MEDŽIAGOS DARBELIAI

Sėklų juosta

Medžiaga: Languotas popierius, ant kurio kryžiuokais išpieštas tautinis raštas, geltonų ir žalių žirniukų puselės, dantų krapštukai kljavimui, klijai, indeliai kljams.

Darbas: Ant popieriaus, kryžiuokų vietoje, priklijuojami norimos spalvos žirniukai.

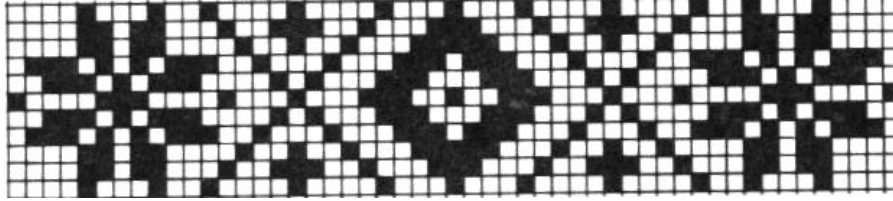

Grybai

Medžiaga: medžio skridinėlis, kaštonai ar pusiau skelti riešutų kevalai mažos spalvotos gėlytės, klijai, vata.

Darbas: Ant medžio skridinėlį prilipinamos samanos ar spalvotos gėlytės. Ant jų klijuojami baltai nudažyti riešutai (kotai) ar kaštonai (galvutės).



Ančiukas

Medžiaga: Migdolo riešutas — galva; kankorėžis pilviukas; raudona viela — kojos.

Darbas: Riešuto su kankorėžiu sujungimui skriedinėlyje išgręžti skylutes i lipdant įsmeigti dantų krapštuką su trupučiu vatos.



Vainikėliai

Vainikėliai pinami iš gėlių su lanksčiais koteliais: dobilėlių, rugiagėlių, ramunių, rūtų, pienių ir t.t.

Darbas: Dviejų gėlyčių kotelius sukryžiuoti arti prie žiedo ir apsukti vieną apie kitą. Taip žiedeliai dedami vienas šalia kito, kiekvieną kotelį atskirai apskukant apie kitus kotelius. Nupynus norimo ilgio pynę, abu galai sujungiami, juos apvyniojant smilga arba siūlu.



Kaklaraiščių žiedai

Skautės mėgsta dėvėti rankų darbo kaklaraiščio žiedus vietoje mazgo. Juos galima pasidaryti iš medžio, odos, virvės, vielos, molio, gintaro ir t.t. (žiūr. pvz. a ir b.).

Pvz. a. Šis žiedas yra vienas įdomiausių. Jis padaromas taip:

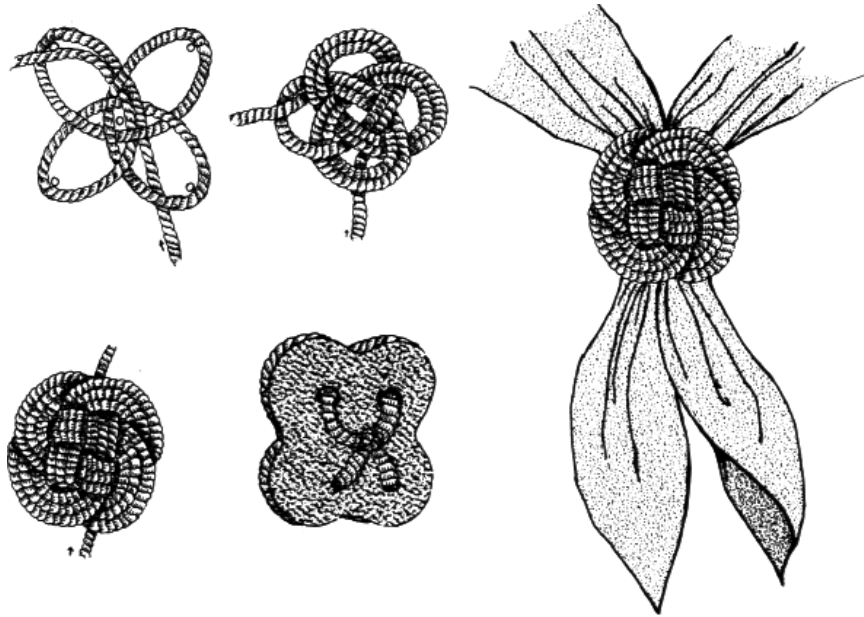

Pvz. b. Lengvai padaromas kaklaraiščio žiedas: susirask lentutę, medžio atplaišą, tvirtą žievę ar pn. Pradurk 4 skylutes, surišk kojį nors mazgelį, kilputę palikęs antroje pusėje. Galus praverk.

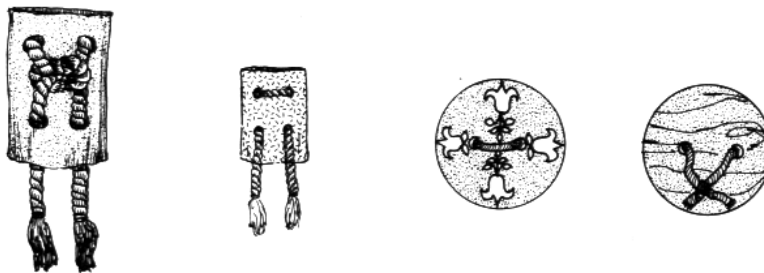

Akmenukų statulėlės



Mozaikos

Iš įvairios formos riešutų, kriauklių, džiovintų gėlių, akmenėlių daromos mozaikos, paveikslėliai įvairūs stovyklos, aplinkos vaizdėliai ir pn. Kad kriauklės ir slidūs akmenėliai geriau priliptų, tarpeliuose naudojama vata. Akmenėliams, mozaikai, stiklams vartojami skirtingi klijai.

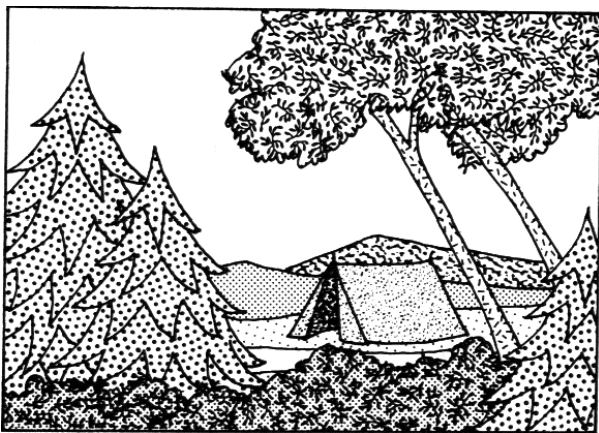

Rinkiniai

Mazgų, kelio ženklų, švilpesių, kriauklių, vabzdžių, žvėrelių pėdsakų rinkinius galima taip pat padaryti iš gamtoje surinktos medžiagos: sėklų, šakelių, sausų medžio žievių, akmenukų, lapų, plunksnų ir t.t.

Rinkinio sudaryme gali dalyvauti net ir visas vienetas. Rinkiniai turi būti taip sutvarkyti ir laikomi, kad negestų ir būtų prieinami pasižiūrėti.

DEKORATYVINĖS JUOSTOS SU ŽOLĖMIS

Šios juostos vartojamos sienos ar stalo papuošimui. Jos daromos smulkios ir siauros arba didelės ir plačios.

Medžiaga: Juostoms austi staklės arba kieto kartono gabalas. Ilgas bei plačias juostas galima austi ant dviejų, lygiagrečiai sustatytų stalų ar suolų.

Apmatai: Apmetimui geriausi medvilnės siūlai, nes jie nesitampo ir nesusivelia perkryžiuojant. Galima vartoti įvairius sintetinius, nepūkuotus siūlus.

Stovyklinės staklės

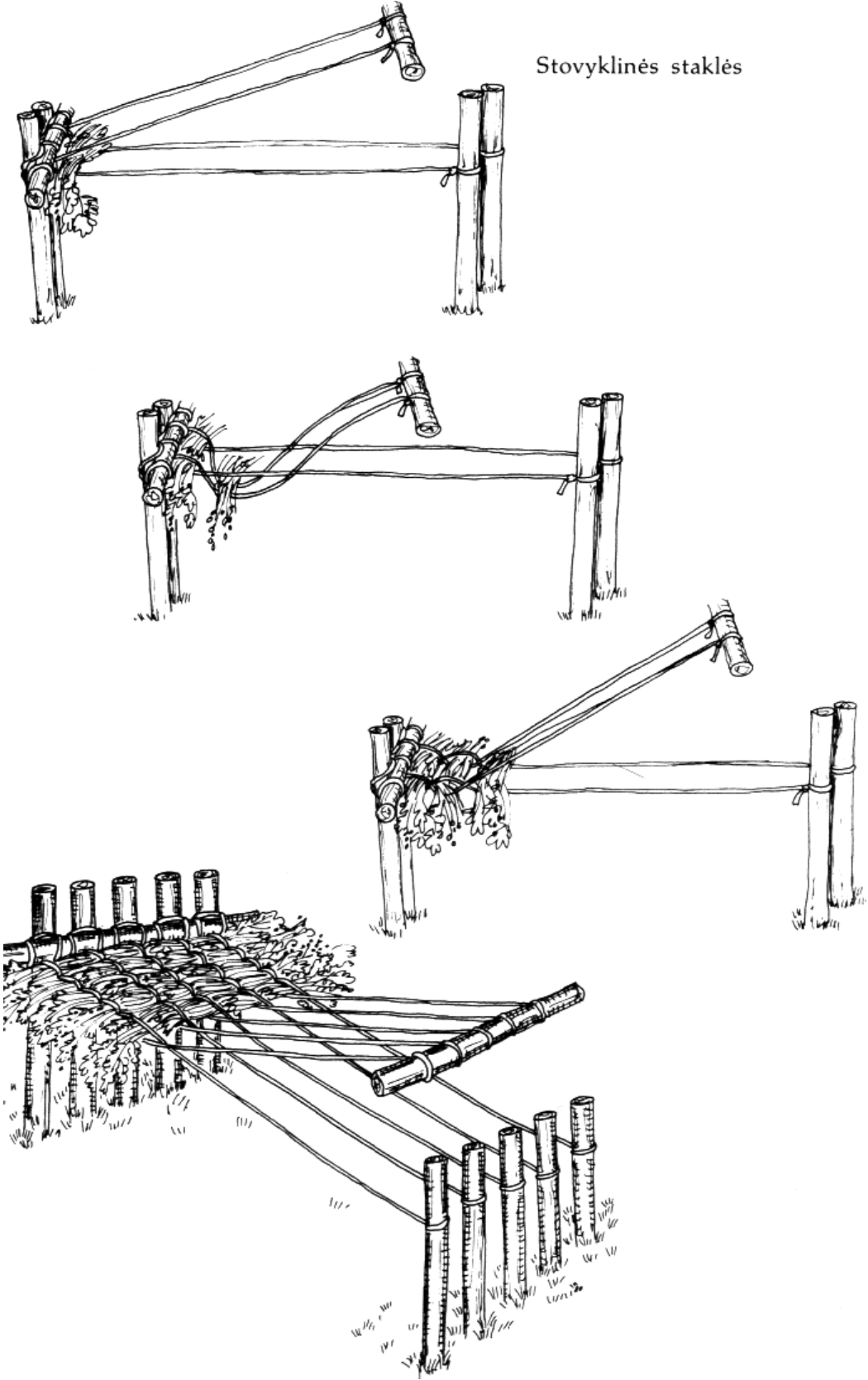

Ataudai: Ataudimui vartojamos įvairios sausos žolelės. Tam tikslui iš anksto pasirenkame javų varpų ir šiaudelių, smilgų, įdomesnių šakelių, paparčių kotų, nendrių ir t.t. Galimybės neribotos, kaip neribota žmogaus vaizduotė. Galima jausti kelionių ir laimingos vasaros prisiminimus ...

Raštai: Šios juostos gali būti be raštų, tik su įvairių spalvų dryžiais ar margumynu, nes jų pagrindinis įdomumas yra surinktuose augaluose. Jos lengviausiai audžiamos kaišytiniu būdu. Jas galima austi ir raštuotas, bet renkant susidarytų didelių sunkumų dėl nevienodo ataudų storumo.

Audimas: Pabandykime pirmą juostą austi be raštų, tik kelių spalvų dryžiais. Pvz. turime du raudonus siūlus kraštelyje, toliau šešis rudus, vėl du raudonus, aštuonis smėlinius, du raudonus ir dvylika rudų centre, vėl du raudonus, aštuonis smėlinius, du raudonus, šešis rudus ir vėl du raudonus. Turime iš anksto apsispręsti, kiek kokios spalvos siūlų vartosime, ir visus iš karto apmesti. Apmetę visas spalvas, padarome nytis ir pradedame austi. (Žiūr. juostų audimą).

Audimo principas tas pats, kaip ir paprastų juostų, tik šiuo atveju nerenkame raštų. Pradedame atauti siūlu, gerai suspaudžiame ir nustatome juostos plotį, po kokių 6-7 ataudimų. Toliau ataudžiame varpomis, smilgomis, šiaudukais. Galima kartu su šiaudeliu dėti ir siūlą, nes tada krašteliai laikosi dailiau ir šiaudams išbyrėjus (per nelaimę), juosta neišyra. Šitoks audimas vyksta be galo greitai, tad geras būdas supažindinti pradedančias audėjas su elementarine audimo technika.

Užbaigimas: Baigus austi, juostą nuimame nuo kartono ar staklių, perkerpame likusius neišaustus siūlus, surišame mazgais ir gauname kutus.

Puošiant šias juostas raštais, audžiame jas kaišytiniu būdu. Raštui siūlai parenkami storesni ir gali būti ypatingai minkšti ir purūs. Platesnei juostai raštui vartojami ištisi siūlų pluoštai: dvilinki, keturlinki ir t.t. Rašto siūlai kišami skersai, o rašto apskaičiavimas panašus į paprastų juostų: kiek rašte langelių, per tiek siūlų horizontaliai siūlą perkišti. Prieš pakeičiant nytis, perkišame ir ataudą — varpą, šiaudą ir t.t. Kaišytinis raštų metodas atidaro neribotas spalvines galimybes.

